

# 主な展示品①

※1月14日時点

## 2. 鍛造/圧造 21点 (展示予定)

項目	内容
社名	豊田合成九州 (No.18)
展示品	フランジナット
主な工法	冷間鍛造
材質	SWRCH10R
設備クラス	
製品サイズ	Φ11
月産数量	当日公開予定
備考	

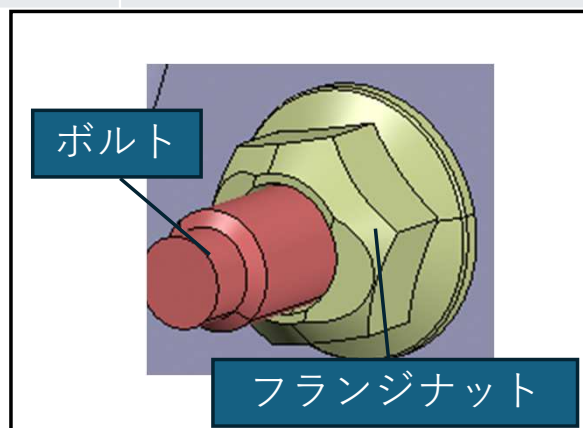

## 3. プレス 30点 (展示予定)

項目	内容
社名	フタバ九州 (No.5)
展示品	INSURATOR. EXHAUST. PIPE HEAT. NO.1
主な工法	プレス
材質	SUS439MT
設備クラス	200-300t PRG
製品サイズ	
月産数量	150個
備考	

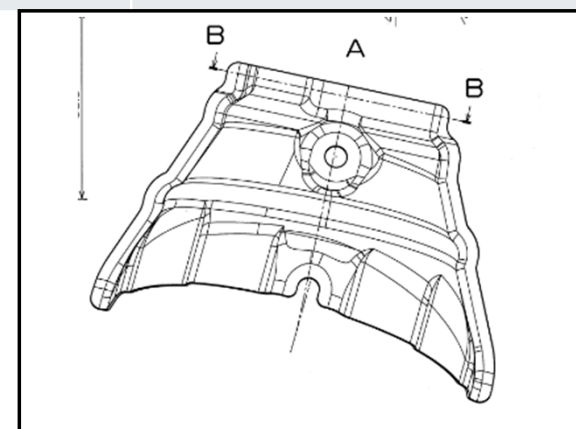

# 主な展示品②

※1月14日時点

## 5. 切削 12点 (展示予定)

項目	内容
社名	村上開明堂 (No.3)
展示品	ギヤ
主な工法	切削
材質	SUM22
設備クラス	
製品サイズ	Φ10, L 35
月産数量	4万個
備考	ユニット駆動



## 7. 射出成型 38点 (展示予定)

項目	内容
社名	九州小島 (No.10)
展示品	デザインパネル
主な工法	2色成形
材質	PC
設備クラス	350t
製品サイズ	
月産数量	3万個
備考	電装関係意匠部品



# 主な展示品③

※1月14日時点

## 9. ゴム成形 10点 (展示予定)









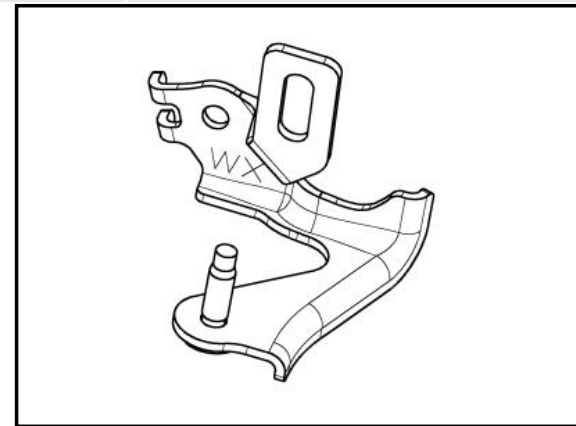





項目	内容
社名	九州市光工業 (No.9)
展示品	PK
主な工法	コンプレッション
材質	EPDM
設備クラス	250t プレス
製品サイズ	
月産数量	2,500個
備考	

































## 11. 表面処理 4点 (展示予定)

項目	内容
社名	高木製作所 (No.3)
展示品	小物プレス品
主な工法	プレス・めっき
材質	鉄/六価クロムメッキ
設備クラス	順送200t
製品サイズ	
月産数量	14,000個
備考	

















仕入先名	部品・品番		構成写真	区分	主な工法	工法・工程													材質	設備クラス	製品サイズ	用途・機能	月産数量				
	部品	品番				鋳造	鍛造/圧造	プレス	その他加工	切削	溶接	射出成型	押出成型	ゴム成形	塗装	表面処理	組立	基板実装						その他			
TMK	1	GEAR, COUNTER DRIVEN	35783-42040	当日公開	鉄鋼	冷間鍛造・切削		○												SCr20	2500~3000t	φ140×H40	エンジン/モータの動力を伝える構成部品のギヤ	2~2.5万個			
TMK	2	CASE, DIFFERENTIAL	41311-42310	当日公開	鉄鋼	鍛造・切削	○													FCD600	-	φ178×L180	デフ機構の主要部品	2~2.5万個			
TMK	3	SHAFT, DIFFERENTIAL PINION	41342-42060	当日公開	鉄鋼	切削・めっき														SCM20	-	φ20×L120	デフ内の構成部品のシャフト	2~2.5万個			
TMK	4	PINION, DIFFERENTIAL	41341-42030	当日公開	鉄鋼	熱間鍛造・切削		○												SCM20	600~1000t	φ70×H20	デフ内の構成部品のギヤ	2~2.5万個			
TMK	5	SHAFT, INPUT	35711-42010	当日公開	鉄鋼	冷間鍛造・切削		○												SCr420H	200~400t	φ30×L155	エンジンの動力を伝える主要シャフト	2~2.5万個			
TMK	6	STRAINER ASSY, OIL	35330-42010	当日公開	樹脂	射出成型														PA66+GF33	-	φ30×L110	ユニット内部の異物キャッチ	2~2.5万個			
TMK	7	GEAR, PLANETARY SUN	35719-42030	当日公開	鉄鋼	冷間鍛造・切削		○												SCr20	200~600t	φ42×H72	エンジンの動力を伝える構成部品のギヤ	2~2.5万個			
TMK	8	SHAFT, GENERATOR ROTOR	G2131-42010	当日公開	鉄鋼	冷間鍛造・切削		○												SCM20	800~1600t	φ67×L160	モータの動力を伝える主要ギヤ	2~2.5万個			
TMK	9	SHAFT, MOTOR ROTOR	G1131-42020	当日公開	鉄鋼	冷間鍛造・切削		○												SCM20	800~1600t	φ67×L180	モータの動力を伝える主要ギヤ	2~2.5万個			
TMK	10	GEAR, COUNTER DRIVE	35782-42040	当日公開	鉄鋼	熱間鍛造・切削		○												SCM20	2500~3000t	φ161×H80	エンジンの動力を伝える主要ギヤ	2~2.5万個			
TMK	11	GEAR, MOTOR COUNTER DRIVE	35758-42030	当日公開	鉄鋼	冷間鍛造・切削		○												SCM20	800~1600t	φ51×L129	モータの動力を伝える主要ギヤ	2~2.5万個			
TMK	12	TERMINAL, GENERATOR STATOR	G2146-42010	当日公開	非鉄金属	プレス・めっき			○											C1020R-1/2H	-	40×20×40	インバーターとモータの大電流の受け渡しに使用	2~2.5万個			
村上新明堂九州	1	ワイヤーハーネス	3621270	#UNKNOWN!	W/H	電線、コネクタ類 組立																L=600	車両とドアミラーの通信	4万本/月			
村上新明堂九州	2	PCボードS/A	3615970	#UNKNOWN!	電子部品	基板実装																	50×50	ユニット作動	4万個/月		
村上新明堂九州	3	ギヤ	3616070	#UNKNOWN!	鉄鋼	切削																	φ10×L35	ユニット駆動	4万個/月		
村上新明堂九州	4	プレート	3616020	#UNKNOWN!	鉄鋼	プレス			○																ユニット駆動	4万個/月	
村上新明堂九州	5	スプリング	3048600	#UNKNOWN!	非鉄金属	コイルスプリング				○														内径50×L70	ユニット駆動	10万個/月	
小糸九州	1	ブラケットA	100/10147-723CS		樹脂	射出成型																	PA	350t	-	ランプ光源用ブラケット	1万個
小糸九州	2	インナーレンズD	100/10170-723CP		樹脂	射出成型																	PC	450t	-	ランプ用遮光部品	1万個
小糸九州	3	エクステンションB	100/10135-723CP		樹脂	射出成型																	PBT	650t	-	ランプ用遮光部品	1万個
小糸九州	4	ボディ	100/10146-723CP		樹脂	射出成型																	PP	1300t	-	ランプ用筐体	1万個
小糸九州	5	インナーレンズA	100/10131-7242E		樹脂	射出成型																	PC	450t	-	ランプ用部品	1.7万個
小糸九州	6	エクステンションB	100/10155-7242E		樹脂	射出成型																	PC	650t	-	ランプ用遮光部品	1.7万個
小糸九州	7	リフレクタA	22642-7242J		樹脂	射出成型																	PP	650t	-	ランプ用リフレクタ	1.7万個
トヨタツ福岡	1	プレス部品	47111-TQ009-00		鉄鋼	プレス			○														SPH440-OD 18.0	600BP 150TD 110TD	-	小物プレス	当日公開
トヨタツ福岡	2	プレス部品	47112-TQ003-00		鉄鋼	プレス			○														SPH440-OD 16.0	600BP	-	小物プレス	当日公開
トヨタツ福岡	3	プレス部品	51967-33060		鉄鋼	プレス			○														SPC590-OD 16.0	1000BP	-	小物プレス	当日公開
トヨタツ福岡	4	プレス部品	47111-TQ007		鉄鋼	プレス			○														SPH440-OD 18.0	600BP 150TD 110TD	-	小物プレス	当日公開
トヨタツ福岡	5	プレス部品	57226-33020(410D)		鉄鋼	プレス			○														SCGA440-45 t1.4	1200TR*5	-	小物プレス	当日公開
トヨタツ福岡	6	プレス部品	57663-48060(900B)		鉄鋼	プレス			○														SCGA2700-45 t1.0	1200TR*5	-	小物プレス	当日公開
九州シロキ	1	-	-		その他	ダイキャスト				○													PVC GW2	自動機 (印刷、印字等)	-	ウィンドウレギュレータ	105,280
九州シロキ	2	ロアガイドRH	422277-10080		樹脂	射出成型																	POM	130t	-	ウィンドウレギュレータ	26,320
九州シロキ	3	ドラムRH	422273-10100		樹脂	射出成型																	PA6	100 t	-	ウィンドウレギュレータ	52,640





















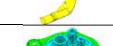











九州シロキ	4	HOLDER,DOOR WINDOW REGULATOR PULLY,RH	422247-10090		樹脂	射出成型												PBT	180 t	—	ウインドレギュレータ	26,320		
九州シロキ	5	RR ロアガイドS/A RH	422217-10060		樹脂	インサート成型												POM	JSW製成型射出成形機：J130ADS	—	ウインドレギュレータ	26,320		
九州シロキ	6	BRKT FRスライダベースRH	422259-10070 422311-10090		その他	順送プレス+インサート成型				○								SGCC60/60-NO POM	JSW製成型射出成形機：J150RAD	—	ウインドレギュレータ	52,640		
九州シロキ	7	HOUSING SUB-ASSY,DR WDO REG WIRE DRUM,RH	422215-10130		樹脂	順送プレス+インサート成型				○								PPGF	JSW製成型射出成形機：J150RAD	—	ウインドレギュレータ	52,640		
九州小島	1	ビス	9A242-2412		鉄鋼	圧造・切削			○			○							SWCH16A	—	—	部品精結	12万個	
九州小島	2	スプリング	58967-48240 55444-78050		鉄鋼	コイリング					○								SWP-B	—	—	ドア開閉機構	1万個 3万個	
九州小島	3	シャフト	58963-33040 58977-33030		鉄鋼	圧造			○										SWCH10R SWP-B	—	—	ドア開閉機構	3万個 7万個	
九州小島	4	ナット	90179-06278		鉄鋼	圧造			○										SCP28A	—	—	部品精結	2万個	
九州小島	5	クッションゴム	90541-03078		ゴム	成形									○				N504	—	—	吸音材	15万個	
九州小島	6	不織布 ウレタン等	E620-H02010		不織布	貼り合わせ・カット									○				フックSP18B	—	—	不織布	14万個	
九州小島	7	ディスプレイパネル No.1	55403-33200		樹脂	成形・塗装								○					ABS	550t	—	内装巻取部品	1万個	
九州小島	8	表皮原反	55453-33310		表皮	裁断・縫製													ソフトラザーC改	—	—	内装巻取部品	3万個	
九州小島	9	ニーパッド	58813-33130		表皮	表皮巻き													—	—	—	内装巻取部品	3万個	
九州小島	10	デザインパネル	8A681-1246		樹脂	2色成形									○				PC	350t	—	電装関係巻取部品	3万個	
豊田合成九州	1	クリップ	90467-05177		樹脂	射出成型													POM	~10t以下	10×20		当日公開	当日公開
豊田合成九州	2	クリップ	90468-05138		樹脂	射出成型													POM	~10t以下	10×20		当日公開	当日公開
豊田合成九州	3	タッピングスクリュー	93540-13012		鉄鋼	冷間鍛造			○										TSB1120G	—	—		当日公開	当日公開
豊田合成九州	4	スレッドリテーナー	GF994-08760		鉄鋼	プレス			○										SUS436	—	Φ63×32		当日公開	当日公開
豊田合成九州	5	クリップ	90467-05171		樹脂	射出成型													PC-ABS	~10t以下	—		当日公開	当日公開
豊田合成九州	6	コーキングスポンジ	GW253-00530		ゴム	金型成形+スライス加工+スリット加工													日東電工EE-1010	不明	5×5×L125		当日公開	当日公開
豊田合成九州	7	コーキングスポンジ	GW235-00140		ゴム	金型成形+スライス加工+スリット加工													日東電工EE-1010	不明	5×5×L80		当日公開	当日公開
豊田合成九州	8	コーキングスポンジ	GW255-00440		ゴム	金型成形+スライス加工+スリット加工													日東電工EE-1010	不明	5×7×L200		当日公開	当日公開
豊田合成九州	9	不織布	GW931-00370		不織布	ウェブ形成+スリット													日東電工FT-16V045	不明	10.55×6×L150		当日公開	当日公開
豊田合成九州	10	クリップ	90467-05177		樹脂	射出成型													POM	~10t以下	10×20		当日公開	当日公開
豊田合成九州	11	ロックASSY	55560-48070		樹脂	射出成型													PA6/ABS	—	30×80		当日公開	当日公開
豊田合成九州	12	タッピングスクリュー	90167-40057		鉄鋼	冷間鍛造			○										TSB1120G	—	Φ10×15		当日公開	当日公開
豊田合成九州	13	フランジナット	GK120-01030		鉄鋼	冷間鍛造			○										SWRCH10R	—	Φ11×5.8		当日公開	当日公開
豊田合成九州	14	バーコードラベル	GA294-00360		その他	打ち抜き													ユゾ紙	—	12×65		当日公開	当日公開
豊田合成九州	15	タッピングスクリュー	90168-40113	当日公開	鉄鋼	冷間鍛造			○										SWRM	—	Φ8.3×16		当日公開	当日公開
豊田合成九州	16	スクリューウィズワッシャー	63885-34751		鉄鋼	冷間鍛造			○										SWRM12/SWRH	—	Φ10×20		当日公開	当日公開
豊田合成九州	17	スクリューウィズワッシャー	90167-50063		鉄鋼	冷間鍛造			○										TSB1122G	—	Φ11×18		当日公開	当日公開
豊田合成九州	18	ナットスプリング	90183-05050		鉄鋼	プレス			○										SP560	—	11×15		当日公開	当日公開
豊田合成九州	19	ナットウィズワッシャー	90182-06011	当日公開	鉄鋼	冷間鍛造			○										TSB1002G/SPH540	—	Φ23×7		当日公開	当日公開





アイシン九州	11	ケース	427527-10020		樹脂	樹脂成形												PA66-GF30 カラー：ブラック	横型180x 2個取	-	-	8千個
アイシン九州	12	パネル	473625-10040		樹脂	樹脂成形+塗装												P-PCPET-MD15-002 材料グレード：カネカ製ハイバライト JP-F3151 カラーコード：202 類別コード：C00 カラー名称：ブラック	横型1000 L 1ヶ取	外観・精度	外観・精度	当日公開
九州イノアック	1	219A GROMMET WASHER	(85373-33020-A)		樹脂	押出												TPO	-	-	当日公開	6000個/年 500個/月 (2025年度)
九州イノアック	2	SP050V-30-50-15P 240B	(SP050V-30-50)		不織布	プレス												不織布	トムソン型	-	当日公開	36750個/年 3062.5個/月 (2025年度)
九州イノアック	3	100B <sup>+</sup> NO.1 LHD	55328-76070		樹脂	射出成形												樹脂PP	ファナック 100x	-	当日公開	25872個/年 2156個/月 (2025年度)
九州イノアック	4	100B <sup>+</sup> +LHD NO.1	55318-76110		樹脂	射出成形												樹脂	ファナック 100x	-	当日公開	24000個/年 2000個/月 (2025年度)
九州イノアック	5	100B <sup>+</sup> +LHD NO.2	55317-76100		樹脂	射出成形												樹脂	ファナック 100x	-	当日公開	24000個/年 2000個/月 (2025年度)
九州イノアック	6	75601-48080-P01	(75601-48080-P01)		樹脂	射出成形												樹脂PP	スタリュー系 (65mm)	-	当日公開	242000ヶ/年 20166.67ヶ/月 (2025年度)
九州イノアック	7	75601-48080-P02	(75601-48080-P02)		樹脂	射出成形												樹脂PP	スタリュー系 (65mm)	-	当日公開	240000ヶ/年 20000ヶ/月 (2025年度)
九州イノアック	8	EPT685R-T8-86-93-IKEI	62653-78040		ゴム	プレス												ゴム	トムソン型	-	当日公開	99400ヶ/年 8283.33ヶ/月 (2025年度)
九州イノアック	9	EPT685R-T8-63-84-IKEI	62653-78050		ゴム	プレス												ゴム	トムソン型	-	当日公開	98800ヶ/年 8233.33ヶ/月 (2025年度)
九州イノアック	10	E4088-T3.5-15-30-4P	76873-78020		ゴム	プレス												ゴム	トムソン型	-	当日公開	399600ヶ/年 33300ヶ/月 (2025年度)
九州イノアック	11	EPT686-2-20-70-2PK	76872-78020		ゴム	プレス												ゴム	トムソン型	-	当日公開	200000ヶ/年 16666.67ヶ/月 (2025年度)
九州イノアック	12	EPT686-T3-10-50-2P	87268-78010 = 87268-78110		ゴム	プレス												ゴム	トムソン型	-	当日公開	198000ヶ/年 16500ヶ/月 (2025年度)
九州イノアック	13	E4388T-2.5-10-30-1P	(E4388T-2.5-10-30-1P)		ゴム	プレス												ゴムスゴ	トムソン型	-	当日公開	102000ヶ/年 8500ヶ/月 (2025年度)
デンソー宮崎	1	SHAFT, ARMATURE			鉄鋼	熱処理 研削												SUS420F or SUS420J2 +QT	-	Φ3.18×73.42mm	モータ部シャフト	300万本
デンソー宮崎	2	COMMUTATOR SUB-ASSY			非鉄金属	プレス成型切削												銅 熱硬化樹脂(PF)	-	Φ18.67×9.95mm	モータ整流子 (コンミタータ)	300万個
デンソー宮崎	3	HOLDER SUB-ASSY, BRUSH			その他	プレスインサート成型												PA66-G30 エラストマ C2680R-1/2-P-Sn(リフロー処理) t0.64	-	27.5×20.15×37.6mm	モータ部シャフト軸受保持と ブラシ保持、モータと減速部 間のシール構造を担う部品	20万~
デンソー宮崎	4	HOUSING, GEAR			樹脂	射出成型												PBT-G30	-	30×114×100mm	減速部を保持するためのケースであるとともにギヤ駆動軸受も兼ねる	20万~
デンソー宮崎	5	RUBBER, CUSHION			ゴム	コンプレッション 電業処理 ディスバロン処理												ゴム(NBR)	-	Φ38.5×12mm	減速部への衝撃吸収	120万個

デンソー宮崎	6 GEAR, HELICAL			樹脂	射出成型アニーリング													POM : デルリン111PA、テナックMG210	-	Φ52.1×12.8mm	モータ回転を減速するギヤウォームシャフトと噛み合う部品	120万個
デンソー宮崎	7 PLATE, END			鉄鋼	プレス				○									JFECE-GZ-JN-60/60 t1.6	-	Φ39.2×t2.6mm	ギヤに相付けたゴムクッションとドライブシャフトを接続する部品	120万個
デンソー宮崎	8 SHAFT, DRIVE			鉄鋼	冷鍛、切削熱処理研削			○										SWCH15K +GNC	6段バブフォーム 150~200t	Φ20.7×31.3mm	モータ回転を外部出力するピニオン付きシャフト	120万個
デンソー宮崎	9 PLATE, COVER			鉄鋼	プレス				○									NSGC2700-QS2-090 t0.5	-	Φ60.3×t0.5mm	減速部カバーする部品でありハウジングにカシメで固定	120万個
デンソー宮崎	10 ARM, DRIVE			その他	ブラマク成型 インサート成型													マグネット(センサのみ)/PA66-G30/エラストマ	-	Φ18×15.6mm	モータ部シャフトとウォームシャフトを連結、回転伝達しクラッチの解除も担う部品	180万個
デンソー宮崎	11 PLATE, TERMINAL			鉄鋼	プレスメッキ				○									鋼(NB109-H t0.8) メッキ(MBSnIn 下地Cuメッキ)	-	1個 24×10×16.6、t0.8mm →40個短冊状に成形	コネクタよりモータへの給電を担うターミナル	4万個
デンソー宮崎	12 SENSOR SUB-ASSY			電子部品	実装													プリント基板 素子	-	1個 17.5×25.8mm 1シート(125×116mm)に20枚	センサマグネット磁束変動を読み取るためのホール素子実装基板	60万個
デンソー宮崎	13 JOINT			その他	ブラマク成型インサート成型													マグネット(センサのみ)/PA66-G30	-	Φ17.5×14.1mm	モータ部シャフトの回転を顧客側減速機へ伝達する部品センサマグネット付きもあり	140万個
デンソー宮崎	14 COVER			樹脂	射出成型													PP : CL0774(黒)	-	33.3×30.7×45.15mm	ブラシホルダを保護する部品	140万個
デンソー九州	1 LEVER/M SUB-GEAR		当日公開	樹脂	射出成型													PBT-032 Polybutylene Terephthalate (ポリブチレンテレフタレート) PBT-032は ガラス繊維30%強化タイプのPBT	-	Φ27×t8	当日公開	当日公開
デンソー九州	2 LEVER/M RACK-GEAR		当日公開	樹脂	射出成型													PBT-032 Polybutylene Terephthalate (ポリブチレンテレフタレート) PBT-032は ガラス繊維30%強化タイプのPBT	-	L191.9×W13.5×t5	当日公開	当日公開
デンソー九州	3 LEVER		当日公開	樹脂	射出成型													PBT-001 上記と同等表記 - 032、001、089	-	L34.8×t22	当日公開	当日公開
デンソー九州	4 LEVER		当日公開	樹脂	射出成型													POM-050 ポリアセタール (Polyoxymethylene, POM)	-	L38.05×t8	当日公開	当日公開
デンソー九州	5 LEVER		当日公開	樹脂	射出成型													PBT-001	-	L81.3×t26.65	当日公開	当日公開
デンソー九州	6 LEVER		当日公開	樹脂	射出成型													POM-050 ポリアセタール (Polyoxymethylene, POM)	-	L29.2+? ×t14	当日公開	当日公開
デンソー九州	7 LEVER		当日公開	樹脂	射出成型													PBT-001	-	L82.5+21? ×t15.5	当日公開	当日公開
デンソー九州	8 PLATE		当日公開	樹脂	射出成型													POM-050	-	Φ94.6×t28.5	当日公開	当日公開
デンソー九州	9 PLATE/M RACK COVER		当日公開	樹脂	射出成型													PP-TD15 ポリプロピレノタルク15%	-	L134.3×t17	当日公開	当日公開
デンソー九州	10 PLATE		当日公開	樹脂	射出成型													PP-TD15 ポリプロピレノタルク15%	-	L134.3×t26.9	当日公開	当日公開
デンソー九州	11 HOSE, DRAIN		当日公開	樹脂	当日公開													EPDM (エチレンプロピレンジエンゴム) PLUGはPP発泡剤	-	Φ21.6×L32.4	当日公開	当日公開
デンソー九州	12 PACKING		当日公開	ゴム	コンプレッション													HN608B(ポリエステル (PET)、レーヨン、アクリル樹脂)	-	L27×W12	当日公開	当日公開
デンソー九州	13 PACKING		当日公開	ゴム	コンプレッション													HN608B(ポリエステル (PET)、レーヨン、アクリル樹脂) 同等	-	L25×W15	当日公開	当日公開
デンソー九州	14 PACKING		当日公開	ゴム	コンプレッション													ポリウレタンフォーム (PUフォーム)、不織布など。	-	Φ27×t5	当日公開	当日公開
デンソー九州	15 GROMMET SUB-ASSY		当日公開	ゴム	その他													PP-TD20 TPO (Thermoplastic Polyolefin)	-	L170.3×W107.3	当日公開	当日公開
デンソー九州	16 PACKING		当日公開	ゴム	コンプレッション													EPDM (エチレンプロピレンゴム) を半独立・半連続気泡状態で 発泡させたシール材	-	L131.2×W77.2×t25	当日公開	当日公開
デンソー九州	17 BUS-HARNESS ASSY, AIRCONDITIONER		当日公開	W/H	ハーネス組立													電線ビッチリボンワイヤ2.2mmと絶縁電線CIVUS	-	L625	当日公開	当日公開
デンソー九州	18 ANGLE, B		当日公開	鉄鋼	プレス													SUS301 -CSP-1/2H	-	7.85×3.3×t0.25	当日公開	当日公開
デンソー九州	19 BRACKET		当日公開	樹脂	射出成型													POM-008	-	約50×87.4	当日公開	当日公開
デンソー九州	20 BRACKET		当日公開	樹脂	射出成型													POM-008	-	約30.4×76.2	当日公開	当日公開
デンソー九州	21 BRACKET		当日公開	樹脂	射出成型													POM-008	-	約92.3×53.5	当日公開	当日公開
デンソー九州	22 BRACKET		当日公開	樹脂	射出成型													POM-008	-	約119×28.4	当日公開	当日公開
矢崎総業	1 PROTECTOR, WIRING HARNESS	82817-48U30		樹脂	射出成型													PA66 + TPE	350t以下 機成型機	L = 218mm W = 194mm H = 60mm	電線保護と経路規制部品	1500
矢崎総業	2 PROTECTOR, WIRING HARNESS	82817-48U40		樹脂	射出成型													PA66 + TPE	350t以下 機成型機	L = 258mm W = 145mm H = 67mm	電線保護と経路規制部品	1500

矢崎総業	3	PROTECTOR, WIRING HARNESS	82817-48U50		樹脂	射出成型													PA66 + TPE	350以下 横型成型機	L = 333mm W = 132mm H = 18mm	電線保護と経路規制部品	1500
矢崎総業	4	COVER, WIRING HARNESS PROTECTOR	82815-48D50		樹脂	射出成型													PA66 + TPE	350以下 横型成型機	L = 256mm W = 78mm H = 28mm	電線保護と経路規制部品	1500
矢崎総業	5	COVER, WIRING HARNESS PROTECTOR	82815-48D60		樹脂	射出成型													PA66 + TPE	350以下 横型成型機	L = 186mm W = 65mm H = 11mm	電線保護と経路規制部品	1500
矢崎総業	6	COVER, WIRING HARNESS PROTECTOR	82815-48D70		樹脂	射出成型													PA66 + TPE	350以下 横型成型機	L = 277mm W = 110mm H = 29mm	電線保護と経路規制部品	1500
矢崎総業	7	PROTECTOR, WIRING HARNESS	82817-48U70		樹脂	射出成型													PA66 + TPE	350以下 横型成型機	L = 164mm W = 97mm H = 37mm	電線保護と経路規制部品	1500
矢崎総業	8	COVER, WIRING HARNESS PROTECTOR	82815-48D90		樹脂	射出成型													PA66 + TPE	350以下 横型成型機	L = 96mm W = 60mm H = 24mm	電線保護と経路規制部品	1500
矢崎総業	9	PROTECTOR, WIRING HARNESS	82817-48U80		樹脂	射出成型													難燃PP	350以下 横型成型機	L = 365mm W = 358mm H = 113mm	電線保護と経路規制部品	1500
矢崎総業	10	SUPPORT, WIRING HARNESS	82712-48140		樹脂	射出成型													難燃PP	350以下 横型成型機	L = 81mm W = 68mm H = 40mm	電線保護と経路規制部品	1500
矢崎総業	11	SUPPORT, WIRING HARNESS	82712-48150		樹脂	射出成型													難燃PP	350以下 横型成型機	L = 68mm W = 59mm H = 35mm	電線保護と経路規制部品	1500
矢崎総業	12	COVER, WIRING HARNESS PROTECTOR	82815-48E00		樹脂	射出成型													難燃PP	350以下 横型成型機	L = 334mm W = 111mm H = 32mm	電線保護と経路規制部品	1500
矢崎総業	13	COVER, WIRING HARNESS PROTECTOR	82815-48E10		樹脂	射出成型													難燃PP	350以下 横型成型機	L = 366mm W = 272mm H = 71mm	電線保護と経路規制部品	1500
矢崎総業	14	GROMMET, WIRING HARNESS	82819-48G20		樹脂	射出成型													EPDM	350以下 横型成型機	L = 188mm W = 138mm H = 70mm	室内側渡りの止水部品	1500
矢崎総業	15	PROTECTOR, WIRING HARNESS	82817-48U90		樹脂	射出成型													難燃PP	350以下 横型成型機	L = 206mm W = 191mm H = 54mm	電線保護と経路規制部品	1500
矢崎総業	16	PROTECTOR, WIRING HARNESS	82817-48V00		樹脂	射出成型													難燃PP	350以下 横型成型機	L = 271mm W = 155mm H = 86mm	電線保護と経路規制部品	1500
矢崎総業	17	COVER, WIRING HARNESS PROTECTOR	82815-48E20		樹脂	射出成型													難燃PP	350以下 横型成型機	L = 195mm W = 126mm H = 38mm	電線保護と経路規制部品	1500
矢崎総業	18	COVER, WIRING HARNESS PROTECTOR	82815-48E30		樹脂	射出成型													難燃PP	350以下 横型成型機	L = 214mm W = 47mm H = 56mm	電線保護と経路規制部品	1500
矢崎総業	19	PROTECTOR, WIRING HARNESS	82817-48V20		樹脂	射出成型													難燃PP	350以下 横型成型機	L = 284mm W = 210mm H = 133mm	電線保護と経路規制部品	1500
矢崎総業	20	COVER, WIRING HARNESS PROTECTOR	82815-48E50		樹脂	射出成型													難燃PP	350以下 横型成型機	L = 259mm W = 123mm H = 32mm	電線保護と経路規制部品	1500
トヨタ紡織九州	1	シートフレーム構成品	71384-X1M02-B		鉄鋼	順送プレス・PJ溶接													SPH590	順送300t	174mm×76mm	シートフレーム構成品	当日公開
トヨタ紡織九州	2	シートフレーム構成品	72301-X1M02-A		鉄鋼	順送プレス・PJ溶接													SPH590	順送800t	238mm×291mm	シートフレーム構成品	当日公開
トヨタ紡織九州	3	シートフレーム構成品	79151-X1M01-B		鉄鋼	順送プレス・PJ溶接													SPC980	順送500t	56mm×177mm	シートフレーム構成品	当日公開
トヨタ紡織九州	4	シートフレーム構成品	71280-X1M01-A		鉄鋼	順送プレス・カシメ													SPH590	順送400t→カシメ	89mm×61mm	シートフレーム構成品	当日公開
トヨタ紡織九州	5	シートフレーム構成品	71280-X7V03		鉄鋼	順送プレス・カシメ													SPH590	順送400t→カシメ	62mm×50mm	シートフレーム構成品	当日公開
トヨタ紡織九州	6	シートフレーム構成品	71257-X7V11-B		鉄鋼	順送プレス													SPC590	順送600t	178mm×490mm	シートフレーム構成品	当日公開
トヨタ紡織九州	7	シートフレーム構成品	7244A-X7V07		鉄鋼	順送・熱処理・バレル													S22CB t=2.9mm	順送300t	101mm×71mm	シートフレーム構成品	当日公開
トヨタ紡織九州	8	シートフレーム構成品	7244A-X7V11		鉄鋼	順送・熱処理・バレル・検査													S22CB t=2.9mm	順送300t	132mm×73mm	シートフレーム構成品	当日公開
トヨタ紡織九州	9	シートフレーム構成品	72481-X7V65		鉄鋼	パイプ油圧曲げ													STKM290E3		412.3×14.2	シートフレーム構成品	当日公開
トヨタ紡織九州	10	シートフレーム構成品	72308-X7V02		鉄鋼	順送プレス・ブッシュカシメ													SPH590-OD I2.6	順送300t	110mm×33mm	シートフレーム構成品	当日公開
トヨタ紡織九州	11	シートフレーム構成品	72308-X7V64		鉄鋼	順送プレス・PJ溶接													SPH590-OD t=2.6mm	順送400t→PJ溶接機	177mm×94mm	シートフレーム構成品	当日公開
トヨタ紡織九州	12	シートフレーム構成品	72017-X7V06		鉄鋼	プレス・溶接													SPH590-OD	1200t→アーク溶接機	80mm×305mm	シートフレーム構成品	当日公開
トヨタ紡織九州	13	シートフレーム構成品	72714-X7V05		鉄鋼	順送プレス													SPC440	順送200t	145mm×70mm	シートフレーム構成品	当日公開
トヨタ紡織九州	14	シートフレーム構成品	72185-X7V13		鉄鋼	順送プレス・カチオン電着													SPC440	順送300t	175.7mm×57.9mm	シートフレーム構成品	当日公開
トヨタ紡織九州	15	シートフレーム構成品	72185-X7V32		鉄鋼	順送プレス・バレル・カチオン塗装													SPC440	順送200t	161.5mm×46.3mm	シートフレーム構成品	当日公開

トヨタ紡織九州	16	シートフレーム構成品	71305-X7V90	当日公開	鉄鋼	順送プレス				○										SPH440-OD	順送200t	175mm×51mm	シートフレーム構成品	当日公開
トヨタ紡織九州	17	シートフレーム構成品	71306-X7V98	当日公開	鉄鋼	順送プレス				○										SPC440	順送200t	95mm×58mm	シートフレーム構成品	当日公開
トヨタ紡織九州	18	シートフレーム構成品	71027-X7V14		当日公開	鉄鋼	順送プレス・溶接			○										SPH590-OD	順送300t▶溶接	374mm×30mm	シートフレーム構成品	当日公開
トヨタ紡織九州	19	シートフレーム構成品	—	当日公開	鉄鋼	順送プレス				○										SPC/SPH270~980	300t~1,000t	当日公開	シートフレーム構成品	当日公開
トヨタ紡織九州	20	シートフレーム構成品	—	当日公開	その他	PJ溶接・カシメ加工等					○									—	S/A設備	当日公開	シートフレーム構成品	当日公開